

**Алматы** (7273)495-231  
**Ангарск** (3955)60-70-56  
**Архангельск** (8182)63-90-72  
**Астрахань** (8512)99-46-04  
**Барнаул** (3852)73-04-60  
**Белгород** (4722)40-23-64  
**Благовещенск** (4162)22-76-07  
**Брянск** (4832)59-03-52  
**Владивосток** (423)249-28-31  
**Владикавказ** (8672)28-90-48  
**Владимир** (4922)49-43-18  
**Волгоград** (844)278-03-48  
**Вологда** (8172)26-41-59  
**Воронеж** (473)204-51-73  
**Екатеринбург** (343)384-55-89

Россия +7(495)268-04-70

<https://teknostamp.nt-rt.ru/> || [tpd@nt-rt.ru](mailto:tpd@nt-rt.ru)

**Иваново** (4932)77-34-06  
**Ижевск** (3412)26-03-58  
**Иркутск** (395)279-98-46  
**Казань** (843)206-01-48  
**Калининград** (4012)72-03-81  
**Калуга** (4842)92-23-67  
**Кемерово** (3842)65-04-62  
**Киров** (8332)68-02-04  
**Коломна** (4966)23-41-49  
**Кострома** (4842)77-07-48  
**Краснодар** (861)203-40-90  
**Красноярск** (391)204-63-61  
**Курск** (4712)77-13-04  
**Курган** (3522)50-90-47  
**Липецк** (4742)52-20-81

Казахстан +7(7172)727-132

**Магнитогорск** (3519)55-03-13  
**Москва** (495)268-04-70  
**Мурманск** (8152)59-64-93  
**Набережные Челны** (8552)20-53-41  
**Нижний Новгород** (831)429-08-12  
**Новокузнецк** (3843)20-46-81  
**Ноябрьск** (3496)41-32-12  
**Новосибирск** (383)227-86-73  
**Омск** (3812)21-46-40  
**Орел** (4862)44-53-42  
**Оренбург** (3532)37-68-04  
**Пенза** (8412)22-31-16  
**Петрозаводск** (8142)55-98-37  
**Псков** (8112)59-10-37  
**Пермь** (342)205-81-47

**Ростов-на-Дону** (863)308-18-16  
**Рязань** (4912)46-61-64  
**Самара** (846)206-03-16  
**Санкт-Петербург** (812)309-46-40  
**Саратов** (845)249-38-78  
**Севастополь** (8692)22-31-93  
**Саранск** (8342)22-96-24  
**Симферополь** (3652)67-13-56  
**Смоленск** (4812)29-41-54  
**Сочи** (862)225-72-31  
**Ставрополь** (8652)20-65-13  
**Сургут** (3462)77-98-35  
**Сыктывкар** (8212)25-95-17  
**Тамбов** (4752)50-40-97  
**Тверь** (4822)63-31-35

Киргизия +996(312)96-26-47

**Тольятти** (8482)63-91-07  
**Томск** (3822)96-41-53  
**Тула** (487)33-79-87  
**Тюмень** (3452)66-21-18  
**Ульяновск** (8422)24-23-59  
**Улан-Удэ** (3012)59-97-51  
**Уфа** (347)229-48-12  
**Хабаровск** (4212)92-98-04  
**Чебоксары** (8352)28-53-07  
**Челябинск** (3511)202-03-61  
**Череповец** (8202)49-02-64  
**Чита** (3022)38-34-83  
**Чукотск** (4112)23-90-97  
**Ярославль** (4852)69-52-93

# C-Line 2

Planetarie per piccole e medie produzioni

MADE IN ITALY

## Dati Tecnici . Specifiche tecniche

Disegni tecnici  
C-Line 2 10 / 20 - da banco

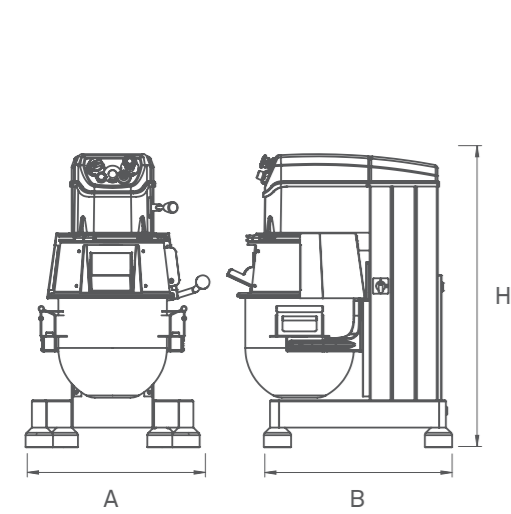

Disegni tecnici  
C-Line 2 40 / 60 / 80

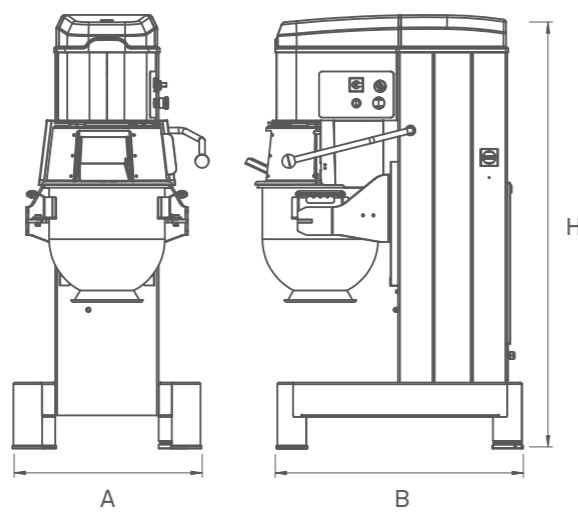

Caratteristiche tecniche C-Line 2	U.M.	C 2-10 banco		C 2-20 banco		C 2-10 colonna		C 2-20 colonna		C 2-40			C 2-60			C 2-80					
		AxVxH		AxVxH		AxVxH		AxVxH		AxVxH			AxVxH			AxVxH					
Dimensioni della macchina	mm	510x628x828		510x628x1228		680x920x1520		740x1000x1570													
Dimensioni dell'imballo	mm	600x800x105		800x1150x1450		800x1150x1750		800x1150x1750													
Peso netto macchina	Kg	85	90	110	115	290		335		375											
Peso macchina + imballo	Kg	100	105	130	135	320		365		425											
Volume nominale vasca	L	10	20	10	20	40		60		80											
Pannello di controllo						3M		3V		VV		3M		3V		VV		3V		VV	
Potenza elettrica nominale	kW					1,5		2,5		2,2		2,2		3		4					
Tensione di alimentazione	V	220-380-415-440-460-480				220-380-415-440-460-480															
Frequenza	Hz	50-60		50-60		50-60		50-60													
Fasi elettriche		1 (Optional: 3)		1 (Optional: 3)		3		3													
Velocità utensile	rpm	100-415		100-415		100-415		100-415													
Kit riduzione vasca + utensili		—	10	—	10	20		40		60											

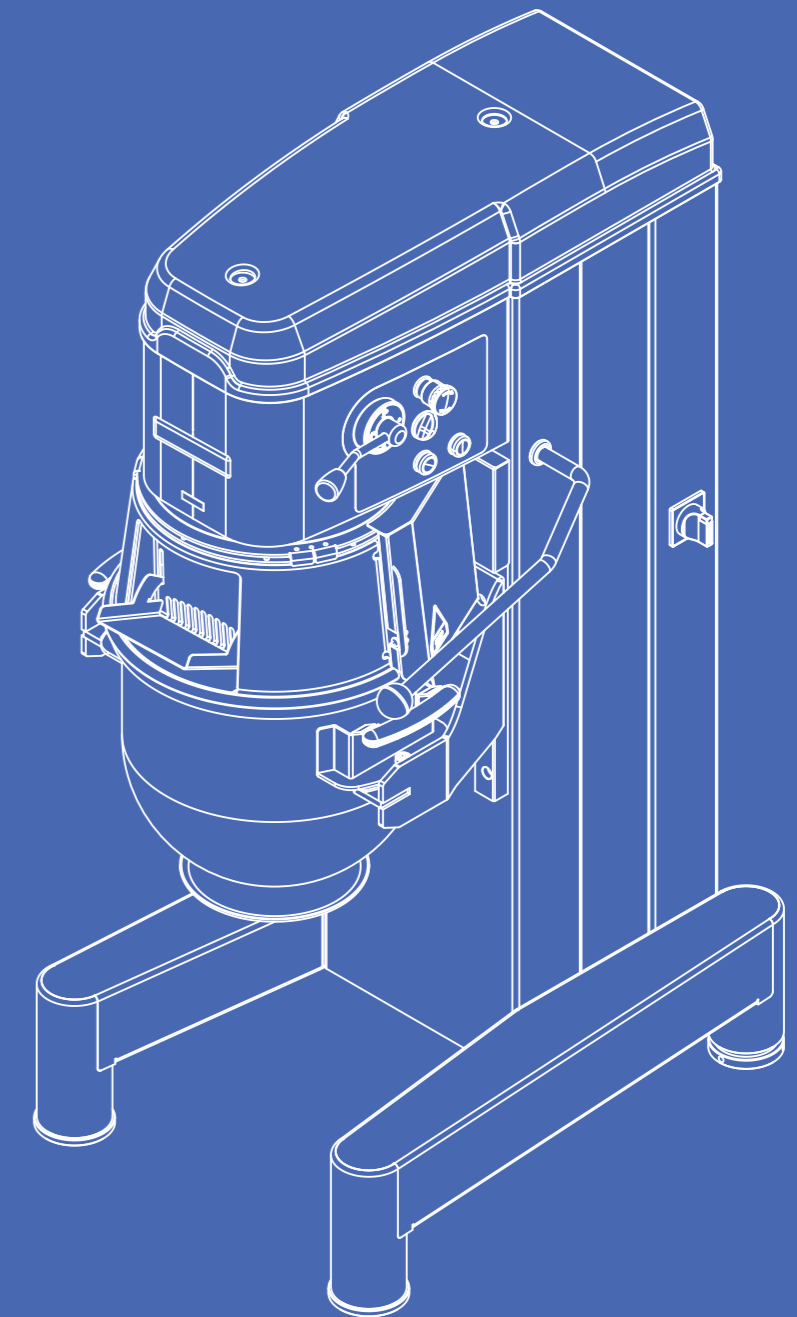

Tekno  
Stamap

Technology boosting creativity

Tekno Stamap si riserva di apportare modifiche tecniche in qualsiasi momento e senza preavviso.

# C-Line 2

Planetarie per produzioni artigianali

## AGILI E VERSATILI

### Planetarie C-Line

Le nostre planetarie C-Line 2 sono utilizzate dalle piccole alle grandi produzioni. Partendo dalla C-Line 2 10 da banco e arrivando alla top di gamma C-Line 2 80, la gamma si sviluppa per soddisfare le esigenze di un pasticciere che chiede robustezza, praticità e affidabilità unite ad un basso costo di esercizio e a una manutenzione inesistente. La versatilità della gamma di planetarie C-Line 2

permette di ottenere sia impasti montati che impasti consistenti, semplicemente cambiando l'utensile e regolando la velocità in maniera semplice e intuitiva tramite il pannello comandi. L'estrema cura in fase di progettazione ed assemblaggio garantisce un mescolamento delicato, graduale e omogeneo di miscele con diverse caratteristiche e consistenza.



**Ideale per pasta per biscotti, prodotti per farciture, mousse, creme e prodotti da montare a neve**

<b>Алматы</b> (7273)495-231	<b>Иваново</b> (4932)77-34-06	<b>Магнитогорск</b> (3519)55-03-13	<b>Ростов-на-Дону</b> (863)308-18-15	<b>Тольятти</b> (8482)63-91-07
<b>Ангарск</b> (3955)60-70-56	<b>Ижевск</b> (3412)26-03-58	<b>Москва</b> (495)268-04-70	<b>Рязань</b> (4912)46-61-64	<b>Томск</b> (3822)98-41-53
<b>Архангельск</b> (8182)63-90-72	<b>Иркутск</b> (395)279-98-46	<b>Мурманск</b> (8152)59-64-93	<b>Самара</b> (846)206-03-16	<b>Тула</b> (4872)33-79-87
<b>Астрахань</b> (8512)99-46-04	<b>Казань</b> (843)206-01-48	<b>Набережные Челны</b> (8552)20-53-40	<b>Санкт-Петербург</b> (812)309-46-40	<b>Тюмень</b> (3452)66-21-18
<b>Барнаул</b> (3852)73-04-60	<b>Калининград</b> (4012)72-03-81	<b>Нижний Новгород</b> (831)429-08-12	<b>Саратов</b> (845)249-38-78	<b>Ульяновск</b> (8422)24-23-59
<b>Белгород</b> (4722)40-23-64	<b>Калуга</b> (4842)22-23-67	<b>Новосибирск</b> (383)227-86-73	<b>Севастополь</b> (8692)22-31-93	<b>Улан-Удэ</b> (3012)59-97-51
<b>Благовещенск</b> (4162)22-76-07	<b>Кемерово</b> (3842)65-04-62	<b>Новосибирск</b> (383)227-86-73	<b>Саранск</b> (8342)22-96-24	<b>Уфа</b> (347)229-48-12
<b>Брянск</b> (4832)59-03-52	<b>Киров</b> (8332)68-02-04	<b>Омск</b> (3812)21-46-40	<b>Симферополь</b> (3652)67-13-56	<b>Хабаровск</b> (4212)92-98-04
<b>Владивосток</b> (423)249-28-31	<b>Коломна</b> (4966)23-41-49	<b>Орел</b> (4862)44-53-42	<b>Смоленск</b> (4812)29-41-54	<b>Челябинск</b> (351)202-03-61
<b>Владикавказ</b> (8672)28-90-48	<b>Кострома</b> (4942)77-07-48	<b>Оренбург</b> (3532)37-68-04	<b>Сочи</b> (862)225-72-31	<b>Череповец</b> (8202)49-02-64
<b>Владимир</b> (4922)49-43-18	<b>Краснодар</b> (861)203-40-90	<b>Пенза</b> (8412)22-31-16	<b>Ставрополь</b> (8652)20-65-13	<b>Чита</b> (3022)38-34-83
<b>Волгоград</b> (844)278-03-48	<b>Красноярск</b> (391)204-63-61	<b>Пермь</b> (342)205-81-47	<b>Сургут</b> (3462)77-98-35	<b>Ярославль</b> (4852)69-52-93
<b>Вологда</b> (8172)26-41-59	<b>Курск</b> (4712)77-13-04		<b>Сыктывкар</b> (821)25-95-17	
<b>Воронеж</b> (473)204-51-73	<b>Курган</b> (3522)50-90-47		<b>Тамбов</b> (4752)50-40-97	
<b>Екатеринбург</b> (343)384-55-89	<b>Липецк</b> (4742)52-20-81		<b>Тверь</b> (4822)63-31-35	

Россия +7(495)268-04-70

Казахстан +7(7172)727-132

Киргизия +996(312)96-26-47

<https://teknostamp.nt-rt.ru/> || [tpd@nt-rt.ru](mailto:tpd@nt-rt.ru)

Ingranaggi di trasmissione in bagno d'olio per la massima affidabilità, durabilità e silenziosità

Possibilità di settare tempo e velocità dell'utensile anche con macchina in movimento

Sgancio rapido dell'utensile per cambio lavorazione e pulizia

Freno immediato dell'utensile al termine di ogni ciclo o con l'inserimento dell'emergenza

## C-Line 2

Planetarie per piccole produzioni

Piedini regolabili per la massima stabilità e silenziosità



**DA BANCO E A COLONNA**

Il modello da banco, ideale per piccoli laboratori e per quantità limitate, permette di avere una elevata efficienza produttiva in spazi ridotti



**REGOLAZIONI PRECISE**

Le C-Line 2 40 /60 /80 possono essere equipaggiate con i seguenti pannelli di controllo:

**3M** • Pannello con cambio meccanico a 3 velocità e timer meccanico

**3V** • Pannello a 3 velocità con selettore elettronico e timer meccanico

**VV** • Pannello a velocità variabile elettronica e timer meccanico



**UTENSILI DISPONIBILI**

Tutti i modelli della linea C-Line 2 montano di serie frusta, spirale e spatola, mentre il raschiatore viene fornito come optional.

